

NEW

[RoHS指令対応品となります]



NEWシリーズ

- 欧州安全規格対応品
EN61984適合TÜV認定
- UL・CSA規格認定取得品
UL 1977
C22.2 No.182.3
- 保護回路構造
シーケンス（優先接触）構造のアース
コンタクトを有する
- 結合方式にワンタッチロック機構を採用し、結合時に防水、防塵構造（IP-67）
- シェルは軽量かつ、高強度なプラスチックを採用

ケーブルアセンブリ（はんだ付け）を扱っております。
詳細は営業部（TEL.03-3319-0552）にお問い合わせ下さい。

形名の構成

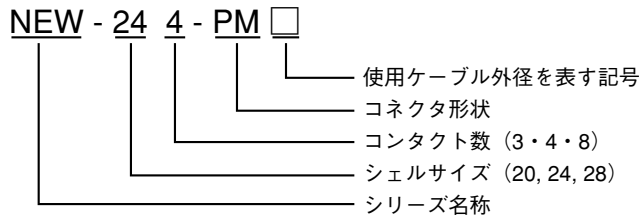

材質及び処理

	材 質	処 理
シ ェ ル	合成樹脂	—
絶 縁 体	エポキシ樹脂	—
コンタクト	銅合金	銀めっき
パッキン	合成ゴム	—

使用温度範囲：

シェルサイズ	コンタクト数	使用温度範囲	定格電流使用時の 周囲温度上限 注
20	3	-25℃～+85℃	+80℃
24	3		+74℃
	4		+80℃
28	4		+67℃
	8		+77℃

注) Max. ambient temp. at rated current (TUVの認定試験結果による。)

電線接続方式： はんだづけ

特性

- (絶縁抵抗) 最も近接する導体間を指定の電圧で測定した時、1,000MΩ以上である。
- (耐電圧) 最も近接する導体間に規定の電圧を1分間印加しても、短絡等の異常がない。
- (接触抵抗) 一對のコンタクトを正規の長さまで結合させた時の導体抵抗は、5mΩ以下である。
- (耐振性) 振動試験を行った時、機能上支障がなく、接触抵抗は5mΩ以下である。
- (衝撃) 衝撃試験を行った時、機能上支障がなく、接触抵抗は5mΩ以下である。
- (繰返し動作) 抜き差しを500回行った時、機能上支障がなく、接触抵抗は5mΩ以下である。
- (耐湿性) 湿度試験を行った時、機能上支障がなく、絶縁抵抗は10MΩ以上である。
- (温度サイクル) 温度サイクル試験を行った時、機能上支障がなく、絶縁抵抗は1,000MΩ以上である。
- (塩水噴霧) 塩水噴霧試験を行った時、機能上支障がなく、接触抵抗は5mΩ以下である。
- (防水性) 通常使用する状態で、水圧40kPa下に24時間放置した時、浸水の形跡がない。

逆芯

メスコンタクト使用

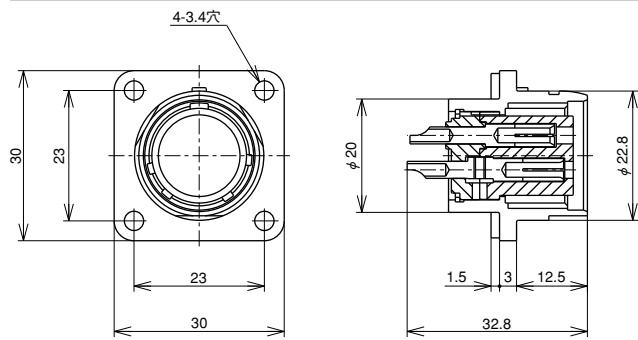

NEW-203-RF

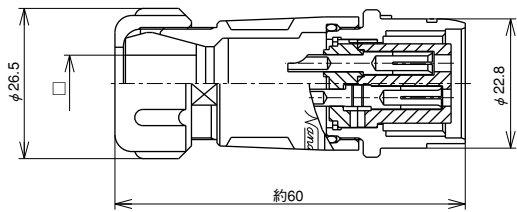

NEW-203-AdF□

オスコンタクト使用

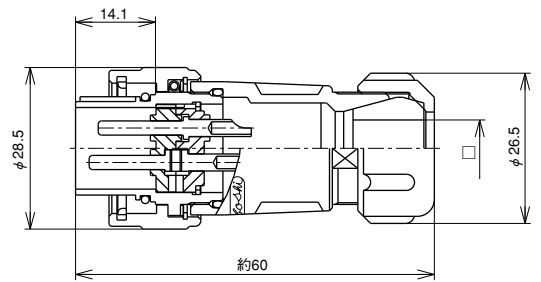

NEW-203-PM□

レセプタクル類

結合

プラグ類

アダプタ類

アクセサリ

キャップのご使用につきましては
NRW-20のキャップ類をご使用し
てください。(153ページ参照)

記号□	使用ケーブル外径
8	φ 7.0~φ 8.5
10	φ 8.6~φ 10.5
12	φ 10.6~φ 12.5

(ご注文の際は、使用ケーブル外径に適合する
記号をご記入下さい。(プラグ、アダプタのみ))

※コンタクト数	3									
コンタクト配列 (ピンインサート 結合面から見て)										
定格	15A 250V									
耐電圧(V)	1,500									
電線導体断面積 (mm ²)	2									

正芯

メスコンタクト使用

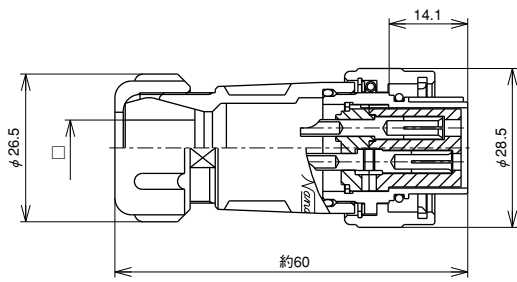

NEW-203-PF□

オスコンタクト使用

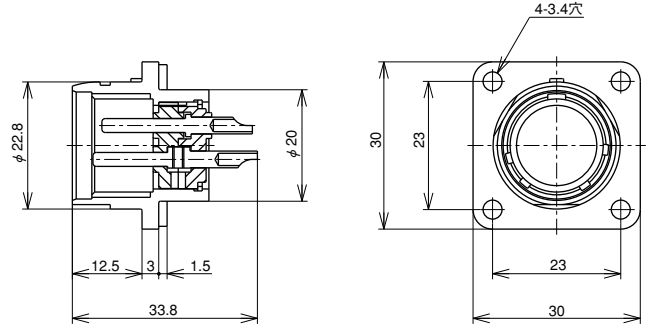

NEW-203-RM

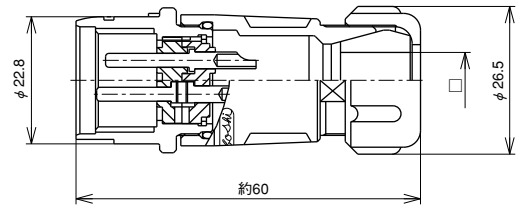

NEW-203-AdM□

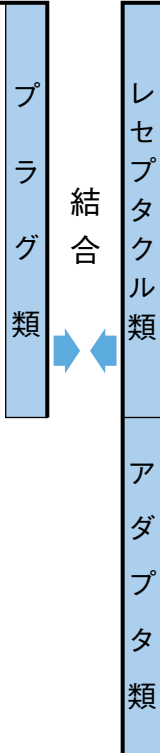

記号□	使用ケーブル外径
8	φ 7.0~φ 8.5
10	φ 8.6~φ 10.5
12	φ 10.6~φ 12.5

(ご注文の際は、使用ケーブル外径に適合する記号をご記入下さい。(プラグ、アダプタのみ))

※コンタクト数	3									
コンタクト配列 (ピンインサート 結合面から見て)										
定 格	15A 250V									
耐電圧(V)	1,500									
電線導体断面積 (mm ²)	2									

逆芯

メスコンタクト使用

オスコンタクト使用

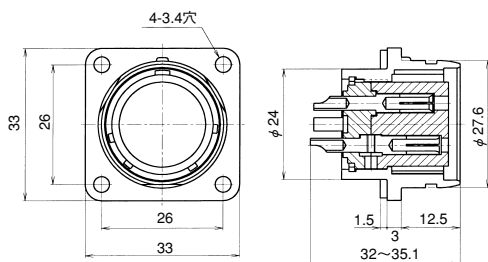

NEW-24*-RF

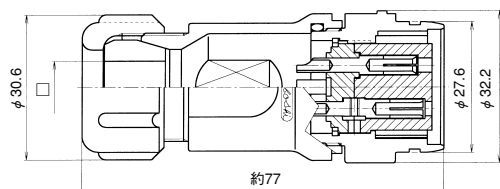

NEW-24*-AdF□

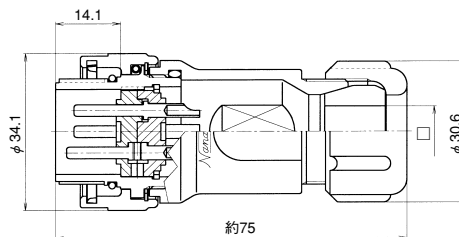

NEW-24*-PM□

レセプタクル類

プラグ類

結合

アダプタ類

アクセサリ

キャップのご使用につきましては
NRW-24のキャップ類をご使用し
てください。(155ページ参照)

記号□	使用ケーブル外径
11	φ 9.5～φ 11.0
13	φ 11.1～φ 13.0
15	φ 13.1～φ 15.0

(ご注文の際は、使用ケーブル外径に適合する
記号をご記入下さい。(プラグ、アダプタのみ))

※コンタクト数	3	4							
コンタクト配列 (ピンインサート 結合面から見て)									
定 格	20A 250V	15A 250V							
耐電圧(V)	1,500								
電線導体断面積 (mm ²)	3.5	2							

正芯

メスコンタクト使用

オスコンタクト使用

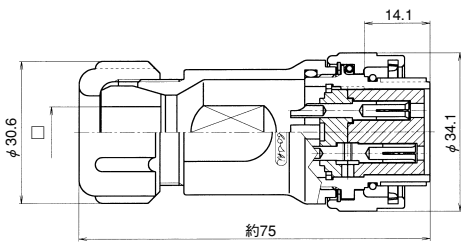

NEW-24※-PF□

プラグ類 ← 結合 → レセプタクル類
アダプタ類

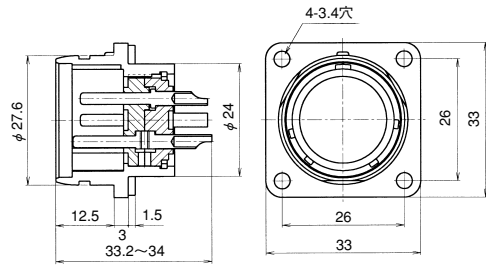

NEW-24※-RM

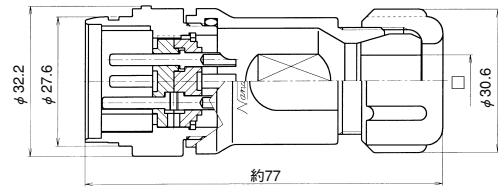

NEW-24※-AdM□

記号□	使用ケーブル外径
11	φ 9.5~φ 11.0
13	φ 11.1~φ 13.0
15	φ 13.1~φ 15.0

(ご注文の際は、使用ケーブル外径に適合する記号をご記入下さい。(プラグ、アダプタのみ))

※コンタクト数	3	4								
コンタクト配列 (ピンインサート 結合面から見て)										
定 格	20A 250V	15A 250V								
耐電圧(V)	1,500									
電線導体断面積 (mm ²)	3.5	2								

逆芯

メスコンタクト使用

オスコンタクト使用

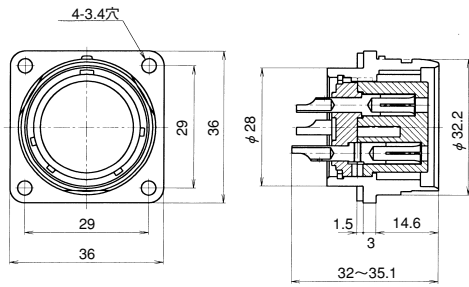

NEW-28*-RF

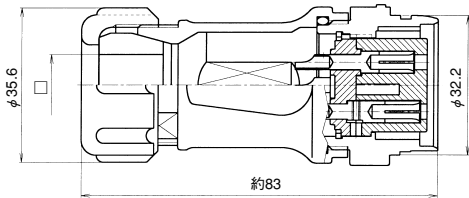

NEW-28*-AdF□

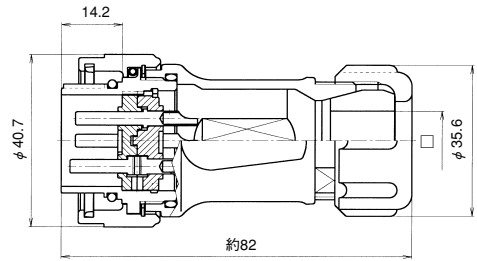

NEW-28*-PM□

レセプタクル類

結合

プラグ類

アダプタ類

記号□	使用ケーブル外径
10	φ 9.0~φ 10.9
12	φ 11.0~φ 12.4
14	φ 12.5~φ 14.0
16	φ 14.1~φ 16.0
18	φ 16.1~φ 18.0

(ご注文の際は、使用ケーブル外径に適合する
記号をご記入下さい。(プラグ、アダプタのみ))

※コンタクト数	4	8								
コンタクト配列 (ピンインサート 結合面から見て)										
定 格	20A 250V	15A 250V								
耐電圧(V)	1,500									
電線導体断面積 (mm ²)	3.5	2								

アクセサリ

キャップのご使用につきましては
NRW-28のキャップ類をご使用し
て下さい。(157ページ参照)

正芯

メスコンタクト使用

オスコンタクト使用

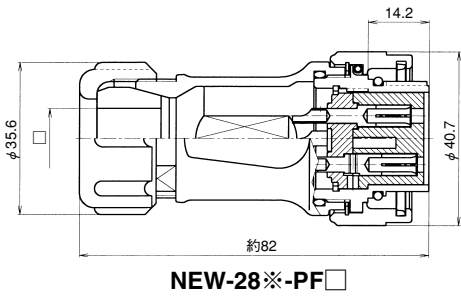

NEW-28※-PF□

プラグ類

結合

レセプタクル類

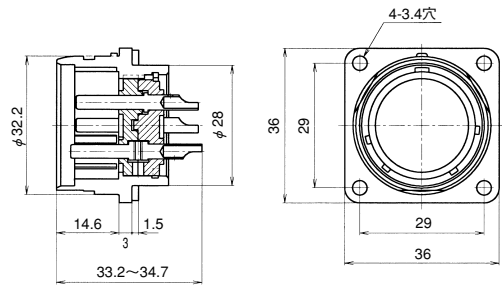

NEW-28※-RM

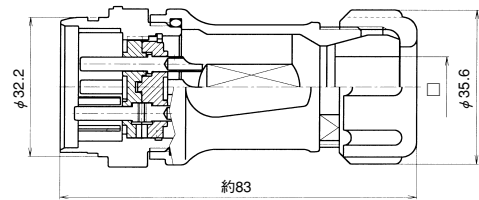

NEW-28※-AdM□

アダプタ類

記号□	使用ケーブル外径
10	φ 9.0~φ 10.9
12	φ 11.0~φ 12.4
14	φ 12.5~φ 14.0
16	φ 14.1~φ 16.0
18	φ 16.1~φ 18.0

(ご注文の際は、使用ケーブル外径に適合する記号をご記入下さい。(プラグ、アダプタのみ))

※コンタクト数	4	8								
コンタクト配列 (ピンインサート 結合面から見て)										
定 格	20A 250V	15A 250V								
耐電圧(V)	1,500									
電線導体断面積 (mm ²)	3.5	2								

NEWシリーズ結線作業方法

1.下記の要領でコネクタを分解する。

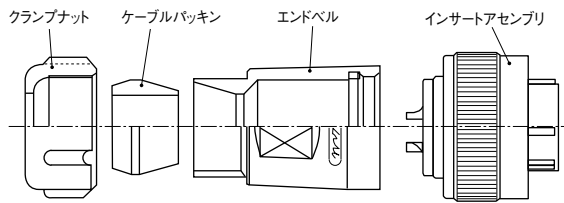

- ① インサートアセンブリをエンドベルより外す
(反時計方向に回す)
- ② クランプナットを緩め、ケーブルパッキンを取り出す

2.分解した各部品を右図の順でケーブルに通す。

注) 各部品の順番、向きを間違えないようにすること

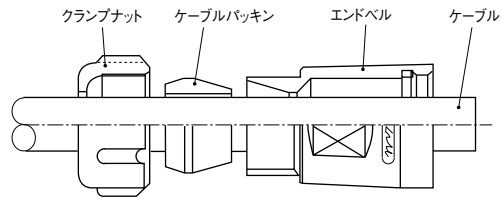

3.各使用ケーブルのシース及び電線を次ページの寸法で剥く。

4.端末処理を施したケーブルの芯線に予備はんだを施す。

注) 予備はんだは、ケーブルの被覆部まで行わないこと

注) 仕上がり状態は、コンタクトの孔径より小さく全体にムラのないこと

5.はんだづけ。

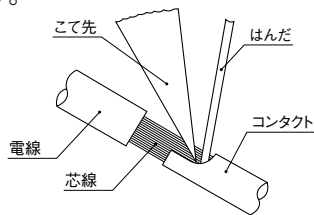

注意：はんだづけ時には、はんだごて先をプラスチック部分に接触させないこと

- ① コンタクトの溶剤ポットに予備はんだを施した芯線を差し込む
- ② コンタクトと芯線をはんだごてで加熱する
- ③ はんだを流し込みコンタクトと芯線のすき間を埋める

使用はんだごて	導体断面積(mm ²)	ごて先温度(°C)
30W	2	350~370
60W	3.5	370~400

6.下記の要領でコネクタを組み立てる。

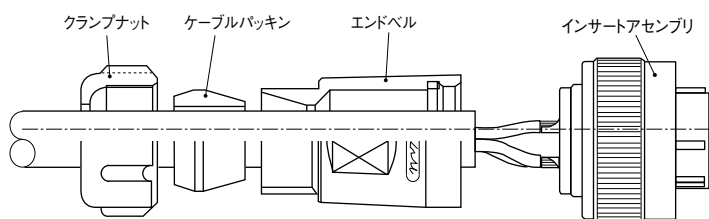

注意：ケーブルパッキンをエンドベルに押し込む際は、ケーブルに傷を付けないよう慎重に行うこと

- ① インサートアセンブリを固定し、エンドベルを規定のトルク値で締付ける
- ② エンドベル内にケーブルパッキンを押し込み、エンドベルを固定しクランプナットを規定のトルク値で締付ける
- ③ ケーブルを前後左右に動かしてなじませ(※)、再度規定のトルク値で締込む

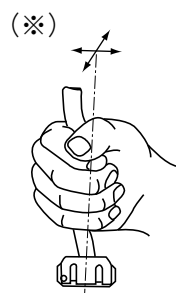

[単位：N・m]

締付け箇所	シェルサイズ		
	20	24	28
エンドベル	1.0~1.5	1.5~2.0	2.0~2.5
クランプナット	1.5~2.0	1.5~2.0	1.5~2.0

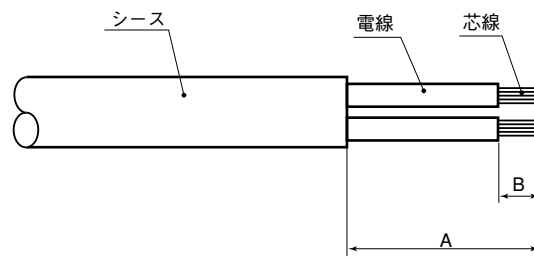

品名	A (mm)	B (mm)	端子番号	導体断面積 (mm ²)
NEW-203-PF,PM,AdM,AdF	18	7	全極	2
NEW-243-PF,PM,AdM,AdF	20	8		3.5
NEW-244-PF,PM,AdM,AdF	21	7		2
NEW-284-PF,PM,AdM,AdF	22	8		3.5
NEW-288-PF,PM,AdM,AdF		7		2